

RUHENS

제조원·판매원: 주식회사 원봉

콜센터: 1577-8399

공기청정기 사용설명서

WHA-200

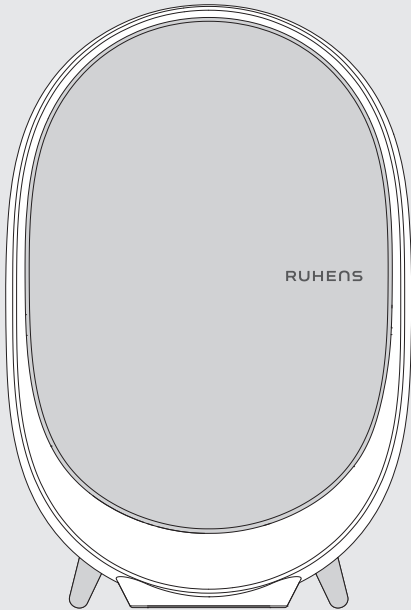

◆ 반드시 읽어두셔야 될 부분입니다.

- 안전을 위한 주의사항 2~6

◆ 알아두기

- 제품 특징 7
- 각 부분의 명칭 8
- 기능 조작/표시부 9
- 필터 교체방법 10~11
- 청소 및 관리방법 12
- 고장신고 전 확인사항 13
- 제품 규격 14
- 제품 보증서 15

고객의 안전과 제품의 올바른 사용을 위해 설명서를 꼭 읽어보세요.
이 사용설명서에는 제품 보증서가 들어있으므로 잘 보관해주시기 바랍니다.



안전한 사용을 위한 주의사항

다음 지시되어 있는 사항 등은 제품을 안전하고 정확하게 사용하여 예상치 못한 위험이나 손해를 예방하기 위한 것이므로 반드시 지켜주시기 바랍니다.

안전과 관련된 주의사항은 잘못 사용하면 예상되는 위험과 손해의 크기 정도 그리고 위험발생의 긴급 정도에 따라서 다음과 같이 구분하고 있습니다.

- ! 위험** : 지시한 내용이 지켜지지 않으면 사망 또는 중대한 상해가 예상되는 경우.
- ! 경고** : 지시한 내용이 지켜지지 않으면 상당한 신체 상해 또는 물적 손해가 예상되는 경우.
- ! 주의** : 지시한 내용이 지켜지지 않으면 경미한 신체 상해 또는 물적 손해가 예상되는 경우.

! 이 그림기호는 위험을 끼칠 우려가 있는 사항과 조작에 대하여 주의를 환기시키기 위한 기호입니다. 이 기호가 있는 부분은 위험발생을 피하기 위하여 주의깊게 읽고 지시에 따라야 합니다.

전원 주의사항

! 위험 본 제품은 반드시 교류 220V 외에는 사용하지 마세요.

※ 감전 및 화재의 원인이 됩니다.

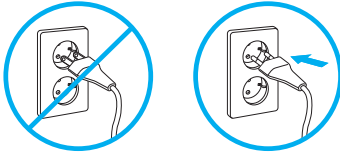

! 위험 전원플러그에 묻어있는 먼지나 이물질은 깨끗이 닦고 사용하세요.

※ 감전 및 화재의 원인이 됩니다.

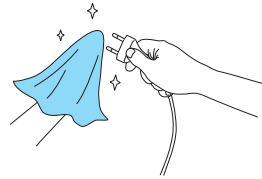

! 위험 전원플러그가 파손되었거나 흔들릴 때는 사용하지 마세요.

※ 감전 및 누전, 화재의 원인이 됩니다.
※ 전원플러그 파손 시 구입처 및 서비스센터에 문의하여 교환하세요.

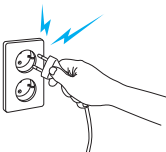

! 위험 필터교환 시 전원코드를 뽑은 후 교환하여 주세요.

※ 감전의 원인이 됩니다.

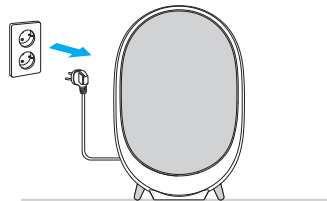

안전한 사용을 위한 주의사항

전원 주의사항

⚠ 위험 전원플러그를 무리하게 구부리거나 묶거나 잡아당기지 마세요.

※ 감전이나 쇼트로 인해 화재의 원인이 됩니다.

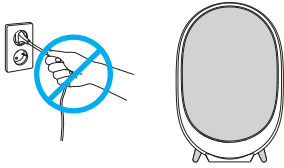

⚠ 위험 콘센트 (멀티 탭) 사용 시 단일 전원으로 사용하세요.

※ 문어발식 배선은 콘센트가 이상과열되어 화재의 원인이 됩니다.

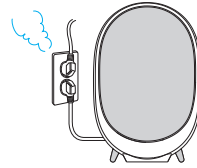

⚠ 위험 전원코드를 임의로 가공하여 연결하지 마세요.

※ 감전 및 화재의 위험이 있습니다.

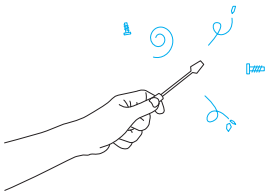

⚠ 위험 전원플러그를 콘센트에 꽂거나 뺄 때는 손의 물기를 반드시 제거한 후 전원플러그를 꽂거나 빼주세요.

※ 감전의 원인이 됩니다.

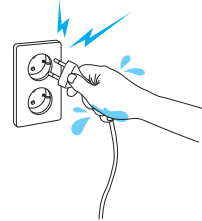

설치 시 주의사항

⚠ 위험 전원코드 부분을 잡아당겨 빼지마세요

※ 감전 및 화재, 고장의 원인이 됩니다.

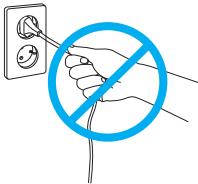

⚠ 위험 전원코드를 무리하게 구부리거나 무거운 물건에 눌러 파손되지 않도록 하세요.

※ 화재의 원인이 됩니다.

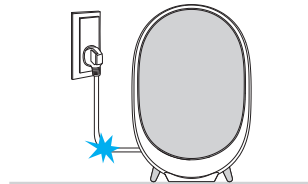

안전한 사용을 위한 주의사항

사용 시 주의사항



화기나 직사광선은 피하십시오.

※ 제품외관 변형의 원인이 됩니다.

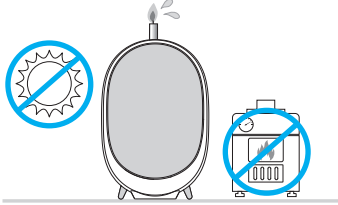

단단하고 수평한 곳에 설치하십시오.

※ 제품고장의 원인이 됩니다.

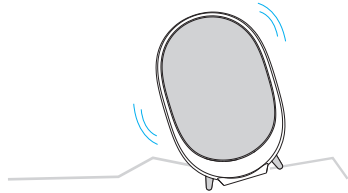

제품 주변에 인화물질(스프레이, 석유, 가스 등)을 두지 마세요.

※ 폭발이나 화재의 원인이 됩니다.

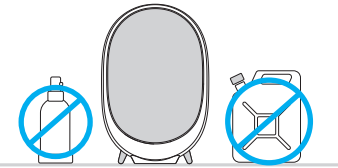

목욕탕, 샤워장, 수영장 등 물이 직접 닿을 수 있는 곳에 설치하거나 사용하지 마세요.

※ 감전 및 이상 발열에 의한 화재의 원인이 됩니다.

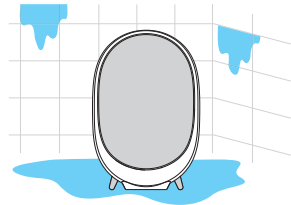

제품을 함부로 분해, 수리하지 마십시오.

※ 화재 및 감전의 위험이 있습니다.

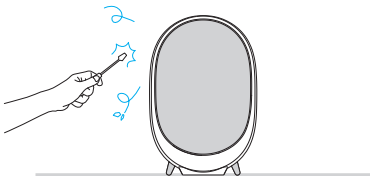

타기 쉬운 물질로부터 1m 이상 거리를 두고 설치하세요.

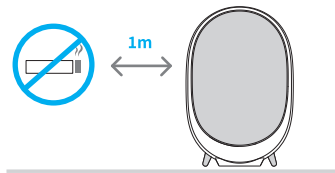

안전한 사용을 위한 주의사항

사용 시 주의사항



기계실내에 날카로운 철사나 드라이버를 넣지 마십시오.

※ 제품고장 및 감전의 원인이 됩니다.

+ 안전제일

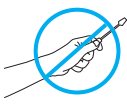

젖은 손으로 본체 내부를 만지지 마세요.

※ 고전압에 감전될 수 있습니다.

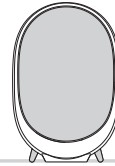

제품에 심한 충격을 주지 마십시오.

※ 제품고장의 원인이 됩니다.

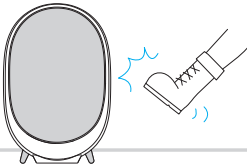

제품 가동중에는 제품을 이동하지 마십시오.

※ 제품고장의 원인이 됩니다.

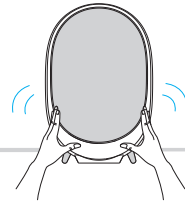

제품에 무거운 물건을 올려놓지 마십시오.

※ 제품파손의 원인이 됩니다.



제품에 살충제나 가연성 스프레이를 뿌리지 마세요.

※ 제품고장의 원인이 됩니다.



안전한 사용을 위한 주의사항

안전한 설치 장소

직사광선이 닿지 않는 실내 공간

▶ 제품 오작동 및 고장의 원인이 될 수 있습니다.

습기가 적고 통풍이 잘 되는 장소

▶ 감전, 화재의 원인이 됩니다.

TV, 라디오, 전자제품 등과 간격을 두고 설치

▶ 전자파 장애로 오작동의 원인이 됩니다.

단단하고 평평한 바닥에 설치

▶ 약하고 기울어진 바닥에 설치하면 이상 소음 및 진동이 생길 수 있습니다.
벽면과 30cm 이상 간격을 두고 설치해야 합니다.

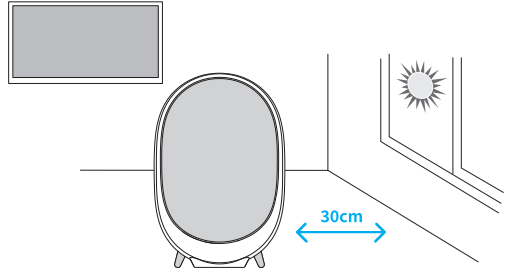

이 제품은 220V 전용입니다

제품에 관한 지식

필터를 꼭 끼워 사용하고 필터에서 이상한 냄새가 날 때는 필터를 교체해 주세요.

- ▶ 필터를 끼우지 않고 공기청정기를 사용하면 청정 효과를 기대할 수 없습니다.
- ▶ 필터가 지저분하면 청정 효과가 떨어집니다. 필터 외관이 심하게 지저분해지거나 냄새가 날 경우 또는 제품의 풍량이 급격히 적어지는 경우엔 반드시 필터를 교체해 주세요.

생선구이 등 냄새가 많이 발생하는 음식 조리시 가급적 공기청정기 사용을 줄여주세요.

- ▶ 심한 냄새가 나는 음식 조리시 공기청정기를 사용하게 되면 탈취필터의 수명이 급격하게 짧아지며, 심한 경우 탈취필터에 냄새가 배어 환기 후 사용시 오히려 냄새가 날 수도 있습니다.
- ▶ 주변 냄새가 초미세먼지 집진필터, 탈취 필터에 배어 공기청정기 가동시 냄새가 날 경우, 필터 교체 시기가 된 것이니 필터를 새 것으로 교체하여 주세요.

운전시 창문이나 문은 가급적 닫아 주세요.

- ▶ 창문이나 문을 열고 공기청정기를 사용할 경우 청정 효과가 떨어집니다.
- ▶ 제거 불가능한 주요 해로운 가스 : 일산화탄소 (CO)

제품 특징

필터의 특징

1. 프리필터

공기 중의 입자가 큰 각종 먼지, 털 꽃가루 등의 오염 물질을 걸러줍니다.
2. 탈취필터

새집 증후군의 원인이 되는 포름알데히드 및 아세트알데히드 등 각종 생활 악취를 제거하여 쾌적한 환경을 유지합니다.
3. 미디엄 필터

다소 큰 입자의 먼지를 제거하여 초미세먼지 집진필터를 보호하고 수명을 연장합니다.
4. 초미세먼지 집진필터

공기 중에 떠다니는 먼지, 박테리아, 곰팡이, 담배 연기 등을 제거하여주어 미세한 크기의 오염 물질을 제거합니다.

필터의 교체시기

구분	1단계	2단계	3단계	4단계
필터	프리 필터	탈취 필터	미디엄 필터	초미세먼지 집진 필터
교환시기	반영구 사용	약 8개월	약 4개월	약 12개월
청소 방법	1개월마다 물청소	청소불가, 교환	청소불가, 교환	청소불가, 교환

무드등 및 오염도 표시

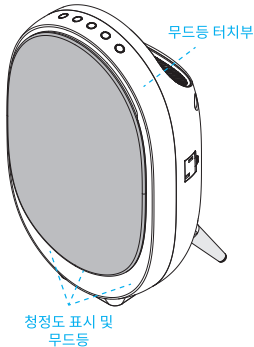

자동운전 시 먼지센서가 실내 공기를 감지하여 오염도에 따라 제품 하단부에 청정도를 표시합니다.

(오염) ←————→ (청정)
 빨간색 ▶ 자주색 ▶ 녹색 ▶ 파란색

무드등 터치 청정도 표시부위가 흰색으로 빛나며 주변을 비춥니다.

한번(무드등 약) ▶ 두번(무드등 중) ▶ 세번(무드등 강) ▶ 네번(청정도 표시)

전원 버튼을 누르기 전 청정 기능을 사용하지 않을 때에는 무드등 기능만을 사용할 수 있습니다.

한번(무드등 약) ▶ 두번(무드등 중) ▶ 세번(무드등 강) ▶ 네번(무드등 off)

각 부분의 명칭

WHA-200 내부 구조도

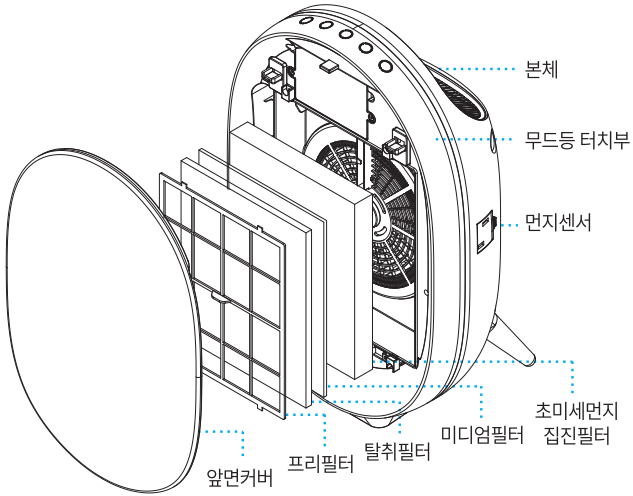

<전면>

WHA-200 상단 구조도

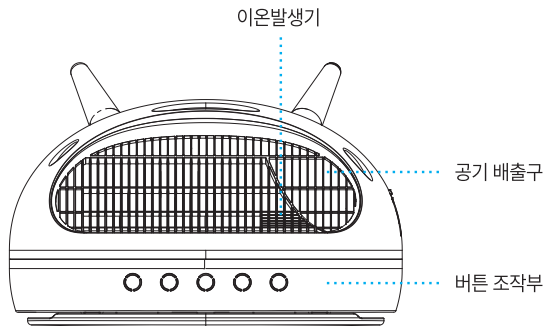

<상단면>

필터 교체방법

4. 타이머 기능

- 선택된 시간 동안 청정기가 가동된 후 정지합니다.
- Lighting 부에 표기된 2시간, 4시간, 8시간 동안 가동된 후 정지합니다.

5. 취침 모드

- 취침버튼을 선택하면 기능표시 등이 취침모드 표시등만 약하게 표시됩니다.
- 취침 모드 ON시 바람의 세기가 “최소약풍”으로 자동 설정되어 가동됩니다.

6. Cluster Ion

- 공기중으로 클러스터 이온을 방출하여 세균 및 바이러스 등의 미생물을 표과적으로 제거하여 쾌적한 공기를 만듭니다.

7. 필터 교체

- 필터 교환 시기가 되면, LED 램프3개가 점멸되면서 교환시기를 알려줍니다.
(단, 필터교환 알림은 초미세먼지 집진필터 기준입니다.)
- 필터 교체 알림이 작동된 후에는 이온발생기(필터교환) 버튼을 “띵” 소리가 날 때까지 3초 이상 길게 눌러 리셋하기 전까지는 표시등이 계속 점멸됩니다.

필터 교체 전에 알아두기

1. 필터 사용 상 주의사항

- 필터는 반드시 (주)원봉에서 제공하는 정품 필터를 사용하세요.
- 필터의 구입은 당사의 서비스센터에 연락하여 주세요.(1577-8399)
- 필터 교체 시 옆 페이지의 교체 교환 방법을 참조하세요.

2. 필터 교환 전 주의 사항

- 반드시 전원 플러그를 빼고 필터를 교환해주세요.
- 반드시 새 필터 세트의 포장 비닐을 제거하고 사용하세요. 새 필터 세트의 포장 비닐을 제거하지 않고 사용하면 이상 소음, 모터 과열로 인한 제품 변형이나 화재가 발생할 수 있습니다.
- 새 필터 세트의 포장을 제거하면 재생이 불가능하여 반품이 안 됩니다.
이 점 주의하시고 양해해 주시기 바랍니다.

필터 교체방법

1. 필터 교체 주기가 되면 앞면 커버의 아랫 부분을 잡고 당겨 빼주세요.

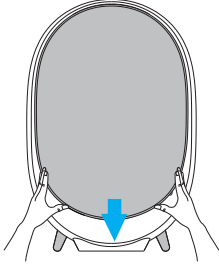

2. 프리필터의 앞쪽 손잡이를 잡고 앞으로 당겨 빼주세요.

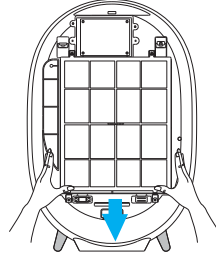

3. 개별 필터의 포장 비닐을 제거하세요.
※ 비닐을 제거하지 않을 경우 공기청정기가 정상작동하지 않습니다.

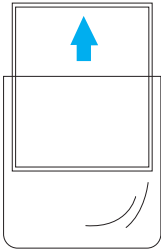

4. 교체할 필터를 뒷면에 완전히 밀착 되도록 밀어넣으세요.

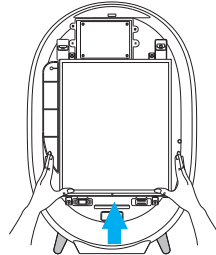

5. 프리필터를 홈에 맞춰서 끼워주세요.

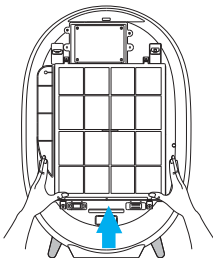

6. 앞면 커버를 원래대로 닫아주세요.

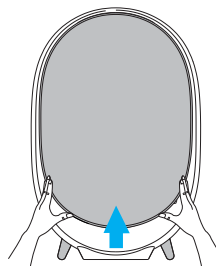

청소 및 관리방법

프리필터의 청소 방법

- 프리필터는 1개월마다 물로 조심스럽게 청소하세요.
- 손상과 변색의 원인이 되는 벤젠, 알코올, 기타 휘발성 세제나 40°C 이상의 뜨거운 물을 사용하지 마세요.
- 공기청정기 사용량이나 주위공기 오염에 따라 청소 시기를 조절하세요.

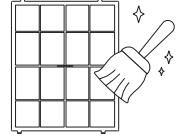

공기청정기 관리방법

- 마른 헝겊으로 잘 닦아주세요.
- 전/후면의 필터커버는 1개월에 1~2회 정도 진공청소기나 먼지 털이개로 청소해 주세요.
- 손상과 변색의 원인이 되는 벤젠, 알코올, 기타 휘발성 세제나 40°C 이상의 뜨거운 물을 사용하지 마세요.
- 물이나 신나 등의 휘발성 액체를 사용하지 마세요.

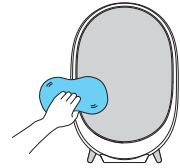

먼지센서 청소 방법

- 전원플러그를 제거한 후 청소하세요.
- 옆면의 먼지센서 커버의 돌기를 손가락으로 잡고 앞으로 당겨 열고 커버를 분리해주세요.
- 면봉으로 먼지센서의 렌즈를 조심스럽게 닦아주세요.
- 먼지센서 커버의 왼쪽 두 걸림쇠를 먼지센서부 왼쪽 홈에 맞게 끼운 뒤 ① 화살표 방향으로 눌러 ② 커버를 결합하세요.
- 먼지센서 렌즈 부위에 이물질(먼지 등)이 있을 경우 오염도 표시가 달라질 수 있습니다.
- 먼지센서는 6개월에 한 번씩 청소해주세요. 공기청정기 사용량이나 주위공기의 오염에 따라 청소 시기를 조절하세요.

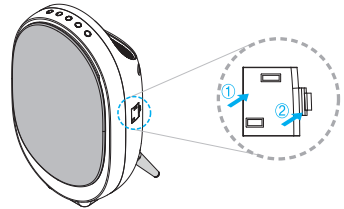

고객 직접 설치 경우

1. 제품 다리 조립

- 제품 포장 박스 내부 하단부에 동봉된 제품 다리 2개의 포장을 뜯어주세요.
- 다리 2개를 제품 뒷면 아래에 나사부에 맞춰 조립해주세요.

2. 필터 장착

- 앞면 커버와 프리필터를 뺀 후 내부에 필터 포장을 뜯어주세요.
- 필터를 초미세먼지 집진, 미디엄, 탈취 순으로 제품 끝까지 밀어넣어주세요.

고장신고 전 확인사항

※ 고장수리를 의뢰하시기 전에 아래 사항을 확인해보시고
그래도 이상이 있을 때는 관리점이나 서비스센터로 연락해주세요.

현상	예상원인	조치방법
제품이 전혀 동작하지 않아요.	전원플러그는 잘 꽂혀있나요?	전원플러그를 정확히 꽂아 주세요.
	정전이 아닌가요?	전기가 들어오는지 확인 후 사용해 보세요.
자동운전이 안되요.	전원플러그는 잘 꽂혀있나요?	전원플러그를 뺀다 꽂은 후 버튼을 눌러 조작하세요.
	자동운전을 선택했나요?	풍량 버튼을 눌러 자동운전 기능을 선택해주세요.
청정도 표시가 계속 빨간색으로 켜져 있어요	센서 청소를 오랫동안 하지 않았나요?	먼지센서를 청소해주세요.
	주변에 냄새를 유발하는 물질이 있지 않은가요?	청정기를 냄새가 나지 않는 곳으로 이동하여 정상적으로 동작하는지 확인해주세요. 그럼에도 계속 종합오염도 표시가 빨간색일 경우 서비스 센터에 문의해주세요.
진동과 소음이 커요.	울퉁불퉁한 바닥에서 사용하고 있지 않나요?	바닥이 평평한 곳으로 제품을 이동하여 모든 다리가 바닥에 닿도록 해주세요.
전원플러그 및 콘센트가 뜨거워요.	전원플러그는 잘 꽂혀 있나요?	전원플러그를 정확히 꽂아 주십시오.
이상한 냄새가 나요	연기, 냄새가 많은 곳에서 사용하고 있지 않나요?	프리필터를 청소하고 필터를 교체해주세요.
바람이 약해요. 공기정화가 안돼요.	필터에 먼지가 많이 쌓여 있거나 토출부에 물건을 올려 막아놓지 않았나요?	필터를 교체하거나 토출구에 올려진 물건을 치워주세요.
이상한 표시가 나타나요.	풍량조절 램프가 계속 점멸하면서 “땡,땡” 소리가 나요.	이상이 있는 것이므로 서비스 센터에 연락하세요.
이상한 소리가 나타나요.	“찌지직” 소리가 나요.	클러스터 이온발생기 동작 중 날 수 있는 소리입니다.

※ 제품 이상이 발생하였을 때는 당사의 서비스센터로 문의하시어 필터교환 또는 A/S(서비스)를 받으시기 바랍니다.
(콜센터 : 1577-8399)

※ (주)원봉에서 지정하지 않은(마스터 또는 루디가 아닌) 사람이 필터교환 또는 제품 수리/개조하여 발생하는 모든 사고에 대해서는 당사에서 책임지지 않습니다.

제품규격

제품명	루헨스 공기청정기
모델명	WHA-200
전원	AC 220V/60Hz
제품치수	430(W) x 280(D) x 642(H) mm
제품무게	약 6.6kg
소비전력	34W
에너지소비효율등급	3등급

제품보증서

제품명	루헨스 공기청정기	보증기간 제품 구입일로부터 1년
모델명	WHA-200	
SER. NO.		
구입일자	년 월 일	
구입처		
고객성명	Tel. Mobile.	
고객주소		

- ※ 본 제품은 소비자원 소비자 피해보상 규정에 따라 고객의 정당한 피해를 보상에 드립니다.
- ※ 당사의 서비스를 원할 경우, 고객상담실로 연락주시기 바랍니다.
- ※ 가정용이 아닌 영업용도(영업활동, 비정상적인 사용환경 등)로 사용되는 경우 보증기간이 반으로 단축됩니다.
- ※ 보상여부 및 내용통보는 요구일로부터 7일 이내에, 피해보상은 통보일로부터 14일 이내에 해결해 드립니다.
- ※ 본 보증서는 국내에서만 유효합니다.

■ 소비자 분쟁 해결기준 안내

무상수리 서비스			
구 분	소비자 피해 유형	보상내용	
		보증기간 이내	보증기간 이후
정상적인 사용상태에서 자연발생한 성능, 기능상의 하자 발생시	구입 후 10일 이내에 중요한 수리를 요할 때	제품교환 또는 구입가 환급	해당사항 없음
	구입 후 1개월 이내에 중요한 수리를 요할 때	제품교환 또는 무상수리	
	교환된 제품이 1개월 이내에 중요한 수리를 요하는 고장 발생시	구입가 환급	
	교환 불가능 시		
	제품 구입 시 운송과정 및 제품 설치 중 발생된 피해 시	제품교환	
	보증기간 이내에 하자 발생시	무상수리	유상수리
	동일하자로 3회째 고장 발생시		
	여러 부위 수리 후 5회째 고장 발생시		
	부품 보유기간 이내에 수리용 부품은 있으나 수리가 불가능한 경우	제품교환 또는 구입가 환급	
부품 보유기간 이내에 수리용 부품을 보유하고 있지 않아 수리가 불가능한 경우			
부품 보유기간 이내에 소비자가 수리의뢰한 제품을 사업자가 분실한 경우		정액 감가상각 후 환급 정액 감가 상각한 금액에 구입가의 5% 가산 정액 감가 상각 금액의 10% 가산	
소비자의 고의, 과실에 의한 고장 발생시	수리가 가능한 경우		유상수리
	부품 보유기간 이내에 수리용 부품을 보유하고 있지 않아 수리가 불가능한 경우		유상수리에 해당하는 금액징수 후 제품교환

유상수리 서비스			
● 천재지변(화재, 열매, 가스, 지진, 풍수해 등) 및 사용환경에 의해 고장이 발생한 경우 ● 사용전원의 이상 및 접속기기의 불량으로 인한 고장이 발생한 경우 ● 당사 서비스센터의 기사가 아닌 사람이 수리 또는 개조하여 고장이 발생한 경우 ● 사용상 정상 마모되는 소모성 부품을 교환하는 경우 ● 기타 제품 자체의 하자가 아닌 외부 원인으로 인한 경우 ● 고객의 요구에 의한 제품의 이동, 이사 등으로 인한 재설치 할 경우	유상수리	유상수리	유상수리

■ 제품별 품질보증기간 및 부품보유기간

제 품	품질 보증기간	부품 보유기간
	제품 구입일로부터 1년	7년

주 | 원 봉

A/S 문의 및 고객상담센터
1577-8399